

**МІНІСТЕРСТВО ОСВІТИ І НАУКИ УКРАЇНИ
БІЛОЦЕРКІВСЬКИЙ НАЦІОНАЛЬНИЙ АГРАРНИЙ УНІВЕРСИТЕТ**

ЗАТВЕРДЖЕНО

Вченою радою Білоцерківського національного
аграрного університету
протокол № _____ від _____ 2026 р.
Голова Вченої ради,
ректор _____ Олена ШУСТ

ОСВІТНЬО-ПРОФЕСІЙНА ПРОГРАМА

ФІНАНСИ, БАНКІВСЬКА СПРАВА ТА СТРАХУВАННЯ

ГАЛУЗЬ ЗНАНЬ: D БІЗНЕС, АДМІНІСТРУВАННЯ ТА ПРАВО

СПЕЦІАЛЬНІСТЬ: D2 ФІНАНСИ, БАНКІВСЬКА СПРАВА,
СТРАХУВАННЯ ТА ФОНДОВИЙ РИНОК

РІВЕНЬ ВИЩОЇ ОСВІТИ: ПЕРШИЙ (БАКАЛАВРСЬКИЙ)

Введено в дію з “___” _____ 2026 р.
наказ № ___ від “___” _____ 2026 р.

ЛИСТ-ПОГОДЖЕННЯ
освітньо-професійної програми
ФІНАНСИ, БАНКІВСЬКА СПРАВА ТА СТРАХУВАННЯ

Галузь знань	D Бізнес, адміністрування та право
Спеціальність	D2 Фінанси, банківська справа, страхування та фондовий ринок
Рівень вищої освіти	Перший (бакалаврський)
Кваліфікація	Бакалавр з фінансів, банківської справи та страхування

Гарант освітньої програми – к.е.н., доцент Вікторія ЗУБЧЕНКО _____

Робоча група:

- 1) д.е.н., професор Ольга ВАРЧЕНКО _____
- 2) к.е.н., доцент Вікторія ЗУБЧЕНКО _____
- 3) к.е.н., доцент Оксана ДРАГАН _____
- 4) к.е.н., доцент Ірина АРТІМОНОВА _____

Рецензії-відгуки зовнішніх стейкхолдерів:

Погоджено:

Вчена рада економічного факультету

від “___” _____ 2026 р., протокол № ___

декан факультету _____ Ігор ПАСКА

Проректор з освітньої, виховної

та міжнародної діяльності _____ Тетяна ДИМАНЬ

“___” _____ 2026 р.

ПЕРЕДМОВА

Освітньо-професійну програму «Фінанси, банківська справа та страхування» розроблено для підготовки здобувачів вищої освіти першого (бакалаврського) рівня зі спеціальності D2 Фінанси, банківська справа, страхування та фондовий ринок галузі знань D бізнес, адміністрування та право. ОПП містить обсяг кредитів ЄКТС, необхідний для здобуття відповідного ступеня вищої освіти; перелік компетентностей випускника; нормативний зміст підготовки здобувачів вищої освіти, сформульований у термінах результатів навчання; форми атестації здобувачів вищої освіти; вимоги до наявності системи внутрішнього забезпечення якості вищої освіти.

Розроблено робочою групою у складі:

- 1) гарант освітньої програми – к.е.н., доцент Вікторія ЗУБЧЕНКО;
- 2) д.е.н., професор Ольга ВАРЧЕНКО
- 3) к.е.н., доцент Оксана ДРАГАН;
- 4) к.е.н., доцент Ірина АРТИМОНОВА

Освітньо-професійну програму «Фінанси, банківська справа та страхування» розроблено відповідно до Закону України «Про вищу освіту» № 1556-VII від 01.07.2014 р.; Постанов Кабінету Міністрів України: «Про затвердження Національної рамки кваліфікацій» № 1341 від 23.11.2011 р. (в редакції Постанови Кабінету Міністрів України від 25.06.2020 р.), «Про затвердження Ліцензійних умов провадження освітньої діяльності закладів освіти» № 1187 від 30.12.2015 р. (в редакції Постанови Кабінету Міністрів України № 365 від 24.03.2021 р.), «Про внесення змін до переліку галузей знань і спеціальностей, за якими здійснюється підготовка здобувачів вищої та фахової передвищої освіти» № 1021 від 30.08.2024 р., «Про затвердження Порядку проведення базової загальновійськової підготовки громадян України, які здобувають вищу освіту, та поліцейських» від 21.06.2024 р. № 734; Стандарту вищої освіти за спеціальністю 072 «Фінанси, банківська справа та страхування» галузі знань 07 «Управління та адміністрування» для першого (бакалаврського рівня вищої освіти) наказ № 729 від 24.05.2019.

**1. Профіль освітньо-професійної програми (ОПП)
з надання освітніх послуг для підготовки фахівців зі спеціальності
D2 ФІНАНСИ, БАНКІВСЬКА СПРАВА, СТРАХУВАННЯ ТА ФОНДОВИЙ РИНОК
галузі знань D БІЗНЕС, АДМІНІСТРУВАННЯ ТА ПРАВО першого (бакалаврського) рівня вищої освіти**

1 – Загальна інформація	
Повна назва закладу вищої освіти та структурного підрозділу	Білоцерківський національний аграрний університет Економічний факультет
Ступінь вищої освіти та назва кваліфікації мовою оригіналу	Бакалавр Бакалавр з фінансів, банківської справи та страхування
Офіційна назва освітньої програми	Фінанси, банківська справа та страхування
Тип диплому та обсяг освітньої програми	Диплом бакалавра, одиничний, 240 кредитів ЄКТС
Наявність акредитації	Сертифікат про акредитацію № № 3366 від 20.05.2022. Строк дії сертифіката про акредитацію освітньої програми 01.07.2027.
Цикл/рівень	НРК України – 6 рівень, FQ-EHEA – перший цикл, EQF-LLL – 6 рівень
Передумови	Умови вступу визначаються «Правилами прийому до Білоцерківського національного аграрного університету», затвердженими Вченою радою БНАУ.
Мова(и) викладання	Українська
Термін дії освітньої програми	Денна форма навчання – 3 роки 10 місяців; заочна форма навчання – 4 роки 10 місяців.
Інтернет-адреса постійного розміщення опису освітньої програми	https://btsau.edu.ua/
2 – Мета освітньої програми	
Підготовка висококваліфікованих фахівців, які мають лідерські якості, здатні до саморозвитку, володіють загальними та фаховими компетентностями, практичними навичками, що сприяють успішному виконанню комплексних спеціалізованих завдань і прикладних проблем в сфері фінансів, банківської справи та страхування в умовах невизначеності із урахуванням принципів сталого розвитку, зокрема	

фінансових систем агросфери, й у процесі навчання.

3 - Характеристика освітньої програми

Галузь знань, спеціальність	D БІЗНЕС, АДМІНІСТРУВАННЯ ТА ПРАВО D2 ФІНАНСИ, БАНКІВСЬКА СПРАВА, СТРАХУВАННЯ ТА ФОНДОВИЙ РИНОК
Предметна область	<p><i>Об'єкт вивчення:</i> управління організаціями та їх підрозділами.</p> <p><i>Цілі навчання:</i> підготовка фахівців, здатних вирішувати практичні проблеми та складні спеціалізовані задачі, що характеризуються комплексністю та невизначеністю умов, у сфері управління організаціями та їх підрозділами.</p> <p><i>Теоретичний зміст предметної області:</i></p> <ul style="list-style-type: none">- парадигми, закони, закономірності, принципи, історичні передумови розвитку менеджменту;- концепції системного, ситуаційного, адаптивного, антисипативного, антикризового, інноваційного, проектного менеджменту тощо;- функції, методи, технології та управлінські рішення у менеджменті. <p><i>Методи, методика та технології:</i></p> <ul style="list-style-type: none">- загальнонаукові та специфічні методи дослідження (розрахунково-аналітичні, економіко-статистичні, економіко-математичні, експертного оцінювання, фактологічні, соціологічні, документальні, балансові тощо);- методи реалізації функцій менеджменту (методи маркетингових досліджень; методи економічної діагностики; методи прогнозування і планування; методи проектування організаційних структур управління; методи мотивування; методи контролювання; методи оцінювання соціальної, організаційної та економічної ефективності в менеджменті тощо);- методи менеджменту (адміністративні, економічні, соціально-психологічні, технологічні);- технології обґрунтування управлінських рішень (економічний аналіз, імітаційне моделювання, дерево рішень тощо). <p><i>Інструментарій та обладнання:</i> сучасне інформаційно-комунікаційне обладнання, інформаційні системи та програмні продукти, що застосовуються в менеджменті.</p>
Орієнтація освітньої програми	Освітньо-професійна.
Основний фокус освітньої програми	Орієнтується на здобуття здобувачами першого (бакалаврського) рівня загальних та фахових компетентностей, практичних навичок, які сприяють успішному виконанню комплексних спеціалізованих і прикладних завдань у фаховій діяльності у ризиковому середовищі із урахуванням принципів сталого розвитку в сфері фінансів, банківської справи та страхування, зокрема фінансових систем агросфери, й у процесі навчання. <i>Ключові слова:</i> фінанси, фінансові системи, банківська справа, страхування.

Особливості програми	Програма зорієнтована на підготовку висококваліфікованих фахівців, які володіють загальними і спеціальними компетентностями, практичними навичками для вирішення комплексних спеціалізованих завдань і прикладних проблем в області фінансів, банківської справи та страхування в умовах невизначеності із урахуванням принципів сталого розвитку на основі: вивчення теоретичних засад функціонування фінансових систем різного рівня та механізмів їх функціонування, стратегічних пріоритетів забезпечення фінансової сталості; ознайомлення із нормативно-правовим та міжнародними стандартами регулювання фінансової діяльності корпоративного сектору, банківського та страхового; оволодіння новітніми інформаційними системами та технологіями в області фінансової, банківської та страхової діяльності; застосування сучасними методами фінансового та інвестиційного аналізу, стратегічного та оперативного фінансового планування, бюджетування, моделювання у сфері корпоративних фінансів та функціонування фінансового ринку; специфіки фінансових систем агросфери, корпоративних структур агробізнесу та сільських територій.
4 – Придатність випускників до працевлаштування та подальшого навчання	
Придатність до працевлаштування	Випускник з професійною кваліфікацією «Бакалавр з фінансів, банківської справи та страхування» здатний виконувати професійні види робіт та обіймати посади, згідно з чинною редакцією Національного класифікатора України: Класифікатор професій (ДК 003:2010) та InternationalStandardClassificationofOccupations2008 (ISCO-08): керівник фінансового підрозділу (1231); керівник підрозділу юридичної особи, що здійснює діяльність з управління активами (1210.1); керуючий (директор, інший керівник) комерційним банком (1210.1); директор фінансовий (1231); начальник планово-економічного відділу (1231); начальник фінансового відділу (1231); менеджер (управитель) із грошового посередництва (1461); менеджер (управитель) із фінансового лізингу (1462); менеджер (управитель) із надання кредитів (1463); менеджер (управитель) із страхування (1465); менеджер (управитель) із пенсійного недержавного страхування (1466); менеджер (управитель) із допоміжної діяльності у сфері фінансів (1467); професіонали з питань фінансово-економічної безпеки підприємств, установ та організацій (2414); професіонал з корпоративного управління (2413.2); професіонал з управління активами (2413.2); аналітик з питань фінансово-економічної безпеки (2414.2); консультант з ефективності підприємництва (2419.2); інспектор фінансовий (2419.3); казначей (2419.3); спеціаліст державної служби (2419.3); агент податковий (3429); головний державний податковий інспектор (3442); державний податковий інспектор (3442); ревізор-інспектор податковий (3442); фінансові та інвестиційні консультанти (2412); фінансові аналітики (2413); страхові представники (3321), а також започатковувати власний бізнес.
Подальше навчання	Можливість продовження навчання за програмою другого циклу вищої освіти (FQ-EHEA, 7 рівня EQF-LLL та 7 рівня НРК).
5 – Викладання та оцінювання	
Викладання та навчання	Ґрунтується на принципах студентоцентризму, компетентнісному та індивідуально-особистісному підходах; реалізується через посилення практичної орієнтованості та творчої спрямованості, навчання на основі

	досліджень у формі комбінації лекцій, практичних занять, самостійної роботи з використанням елементів дистанційного навчання (електронне навчання в системі Moodle), майстер-класів менеджерів-практиків, інтерактивних методів навчання, навчальних, виробничої та переддипломної практик. Застосовується кредитно-трансферна система організації навчання.
Оцінювання	Оцінювання всіх видів аудиторної та позааудиторної роботи студентів у формі поточного, модульного та підсумкового контролю (усні та письмові опитування, розв'язання ситуаційних та розрахункових завдань, есе, презентації, проєктна робота, тестування, модульні контрольні роботи, ІНДЗ, заліки, екзамени), захисту звітів з практики та кваліфікаційної роботи бакалавра. Оцінювання навчальних досягнень здобувачів вищої освіти здійснюється за 100-бальною системою з переведенням у систему оцінок за національною шкалою, а також забезпечення ранжування досягнень за шкалою ЄКТС.
6 – Програмні компетентності	
Інтегральна компетентність (ІНТ)	Здатність розв'язувати складні спеціалізовані завдання та практичні проблеми в ході професійної діяльності у галузі фінансів, банківської справи та страхування або у процесі навчання, що передбачає застосування окремих методів і положень фінансової науки та характеризується невизначеністю умов і необхідністю врахування комплексу вимог здійснення професійної та навчальної діяльності.
Загальні компетентності (ЗК)	<p>ЗК01. Здатність до абстрактного мислення, аналізу та синтезу.</p> <p>ЗК02. Здатність застосовувати знання у практичних ситуаціях.</p> <p>ЗК03. Здатність планувати та управляти часом.</p> <p>ЗК04. Здатність спілкуватися іноземною мовою.</p> <p>ЗК05. Навички використання інформаційних та комунікаційних технологій.</p> <p>ЗК06. Здатність проведення досліджень на відповідному рівні</p> <p>ЗК07. Здатність вчитися і оволодівати сучасними знаннями.</p> <p>ЗК08. Здатність до пошуку, оброблення та аналізу інформації з різних джерел.</p> <p>ЗК09. Здатність бути критичним і самокритичним.</p> <p>ЗК10. Здатність працювати у команді.</p> <p>ЗК11. Здатність спілкуватися з представниками інших професій груп різного рівня (з експертами з інших галузей знань/видів економічної діяльності).</p> <p>ЗК12. Здатність працювати автономно.</p> <p>ЗК13. Здатність реалізувати свої права і обов'язки як члена суспільства, усвідомлювати цінності громадянського (вільного демократичного) суспільства та необхідність його сталого розвитку, верховенства права, прав і свобод людини і громадянина в Україні.</p> <p>ЗК14. Здатність зберігати та примножувати моральні, культурні, наукові цінності і досягнення суспільства на основі розуміння історії та закономірностей розвитку предметної області, її місця у загальній системі знань про природу і суспільство та у розвитку суспільства, техніки і технологій, використовувати різні види та форми</p>

	<p>рухової активності для активного відпочинку та ведення здорового способу життя.</p> <p>ЗК15. Здатність розуміти еколого-соціо-економічних складових концепції сталого розвитку у функціонуванні суб'єктів агробізнесу, сільських територій.</p>
Спеціальні (фахові) компетентності (СК)	<p>СК01. Здатність досліджувати тенденції розвитку економіки за допомогою інструментарію макро- та мікроекономічного аналізу, оцінювати сучасні економічні явища.</p> <p>СК02. Розуміння особливостей функціонування сучасних світових та національних фінансових систем та їх структури.</p> <p>СК03. Здатність до діагностики стану фінансових систем (державні фінанси, у тому числі бюджетна та податкова системи, фінанси суб'єктів господарювання, фінанси домогосподарств, фінансові ринки, банківська система та страхування).</p> <p>СК04. Здатність застосовувати економіко-математичні методи та моделі для вирішення фінансових задач.</p> <p>СК05. Здатність застосовувати знання законодавства у сфері монетарного, фіскального регулювання та регулювання фінансового ринку.</p> <p>СК06. Здатність застосовувати сучасне інформаційне та програмне забезпечення для отримання та обробки даних у сфері фінансів, банківської справи та страхування.</p> <p>СК07. Здатність складати та аналізувати фінансову звітність.</p> <p>СК08. Здатність виконувати контрольні функції у сфері фінансів, банківської справи та страхування.</p> <p>СК09. Здатність здійснювати ефективні комунікації.</p> <p>СК10. Здатність визначати, обґрунтовувати та брати відповідальність за професійні рішення.</p> <p>СК11. Здатність підтримувати належний рівень знань та постійно підвищувати свою професійну підготовку.</p> <p>СК12. Здатність враховувати принципи та складові концепції сталого розвитку у функціонуванні фінансових систем суб'єктів агробізнесу, сільських територій.</p>
7 – Програмні результати навчання	
	<p>ПР01. Знати та розуміти економічні категорії, закони, причинно-наслідкові та функціональні зв'язки, які існують між процесами та явищами на різних рівнях економічних систем.</p> <p>ПР02. Знати і розуміти теоретичні основи та принципи фінансової науки, особливості функціонування фінансових систем.</p> <p>ПР03. Визначати особливості функціонування сучасних світових та національних фінансових систем та їх структури.</p> <p>ПР04. Знати механізм функціонування державних фінансів, у т.ч. бюджетної та податкової систем, фінансів суб'єктів господарювання, фінансів домогосподарств, фінансових ринків, банківської системи та страхування.</p> <p>ПР05. Володіти методичним інструментарієм діагностики стану фінансових систем (державні фінанси, у т.ч. бюджетна та податкова системи, фінанси суб'єктів господарювання, фінанси домогосподарств, фінансові ринки, банківська система та страхування).</p>

ПР06. Застосовувати відповідні економіко-математичні методи та моделі для вирішення фінансових задач.
 ПР07. Розуміти принципи, методи та інструменти державного та ринкового регулювання діяльності в сфері фінансів, банківської справи та страхування.
 ПР08. Застосовувати спеціалізовані інформаційні системи, сучасні фінансові технології та програмні продукти.
 ПР09. Формувати і аналізувати фінансову звітність та правильно інтерпретувати отриману інформацію.
 ПР10. Ідентифікувати джерела та розуміти методологію визначення і методи отримання економічних даних, збирати та аналізувати необхідну фінансову інформацію, розраховувати показники, що характеризують стан фінансових систем.
 ПР11. Володіти методичним інструментарієм здійснення контрольних функцій у сфері фінансів, банківської справи та страхування.
 ПР12. Використовувати професійну аргументацію для донесення інформації, ідей, проблем та способів їх вирішення до фахівців і нефахівців у фінансовій сфері діяльності.
 ПР13. Володіти загальнонауковими та спеціальними методами дослідження фінансових процесів.
 ПР14. Вміти абстрактно мислити, застосовувати аналіз та синтез для виявлення ключових характеристик фінансових систем, а також особливостей поведінки їх суб'єктів.
 ПР15. Спілкуватись в усній та письмовій формі іноземною мовою у професійній діяльності.
 ПР16. Застосовувати набуті теоретичні знання для розв'язання практичних завдань та змістовно інтерпретувати отримані результати.
 ПР17. Визначати та планувати можливості особистого професійного розвитку.
 ПР18. Демонструвати базові навички креативного та критичного мислення у дослідженнях та професійному спілкуванні.
 ПР19. Виявляти навички самостійної роботи, гнучкого мислення, відкритості до нових знань.
 ПР20. Виконувати функціональні обов'язки в групі, пропонувати обґрунтовані фінансові рішення.
 ПР21. Розуміти вимоги до діяльності за спеціальністю, зумовлені необхідністю забезпечення сталого розвитку України, її зміцнення як демократичної, соціальної, правової держави.
 ПР22. Знати свої права і обов'язки як члена суспільства, розуміти цінності вільного демократичного суспільства, верховенства права, прав і свобод людини і громадянина в Україні.
 ПР23. Визначати досягнення і ідентифікувати цінності суспільства на основі розуміння місця предметної області у загальній системі знань, використовувати різні види та форми рухової активності для ведення здорового способу життя.
 ПР24. Знати принципи забезпечення сталого розвитку фінансових систем суб'єктів агробізнесу, сільських територій, а також використовувати інструменти банківської системи та страхування у їх реалізації.

8 – Ресурсне забезпечення реалізації програми

Кадрове забезпечення

Науково-педагогічні працівники, залучені до освітньо-професійної програми, є штатними співробітниками

	БНАУ. Понад 95% професорсько-викладацького складу мають наукові ступені за спеціальністю та/або вчене звання й підтверджений рівень наукової та професійної активності. Формування професійних компетентностей забезпечують професіонали з досвідом роботи за фахом.
Матеріально-технічне забезпечення	Матеріально-технічне забезпечення відповідає ліцензійним вимогам щодо надання освітніх послуг у сфері вищої освіти і є достатнім для забезпечення якості освітнього процесу, зокрема: навчальні приміщення; комп'ютерні класи (в тому числі «Лабораторія інформаційно-аналітичного забезпечення досліджень в аграрній економіці»); спортивний зал, спортивні майданчики; бібліотека, читальні зали; точки бездротового доступу до мережі Інтернет; мультимедійне обладнання; приміщення для НПП; гуртожитки; пункти харчування та ін.
Інформаційне та навчально-методичне забезпечення	Офіційний веб-сайт http://btsau.edu.ua/ містить інформацію про освітній процес, наукову, міжнародну діяльність, структурні підрозділи, нормативні документи, правила прийому, контакти. Комп'ютеризовані робочі місця у науковій бібліотеці забезпечують користувачам доступ до мережі Інтернет та можливість користуватися усіма електронними ресурсами бібліотеки (веб-навігатором фахово-орієнтованого контенту відкритого доступу з інституційних репозитаріїв ЗВО та наукових установ України; електронним каталогом з понад 76 тис. записів документів бібліотечного фонду; Інституційний репозитарієм БНАУ/iRBNAU http://rep.btsau.edu.ua/ . З 2016 р. в БНАУ відкрито доступ до наукометричної бази даних Web of Science, з 2018 року – Scopus. Наявний доступ до таких баз даних як SpringerLink, Elsevier Science Direct, Zenodo, re3data.org , Springer Open, DOAJ (Довідник журналів відкритого доступу), Google Scholar, ELibUkr, Наукова періодика України, Scimago Journal & Country Rank, WoS Group Master Journal List, BASE, Open Edition Journals. З 2020 р. університету надано доступ до CulOnline – повнотекстового збірника електронних книг та навчальної літератури видавництва ТОВ «Центр навчальної літератури», доступ до повнотекстових електронних ресурсів видавництва Bentham Science. Інформаційний центр ЄС пропонує безкоштовний доступ до публікацій і матеріалів установ, Агенцій та інших офіційних органів ЄС. Електронна бібліотека використовує програмне забезпечення «УФД. Бібліотека». Інформаційні та навчально-методичні матеріали з дисциплін розміщені на платформі Moodle (teach.btsau.net.ua).
9 – Академічна мобільність	
Національна кредитна мобільність	На основі двосторонніх договорів між Білоцерківським національним аграрним університетом та закладами вищої освіти України.
Міжнародна кредитна мобільність	На основі двосторонніх договорів між Білоцерківським національним аграрним університетом у рамках програми ЄС Еразмус+ та закладами вищої освіти країн-партнерів https://btsau.com.ua/Programa-Erasmus/ Підписано угоди про співпрацю щодо академічних обмінів з такими університетами як: Afyon Kocatepe University (Туреччина), Ondokuz Mayıs University (Туреччина), Czech University of Life Sciences, Prague (Чехія), University of Debrecen (Угорщина), Lazarski University in Warsaw (Польща), University of Agriculture in Krakow (Польща), University of Helsinki (Фінляндія), Estonian University of Life Sciences (Естонія), Поморська Академія (м. Слупськ, Польща).

Навчання іноземних здобувачів вищої освіти	Відповідно до «Правил прийому до Білоцерківського національного аграрного університету», затверджених Вченою радою БНАУ.
---	--

2. Перелік компонент освітньо-професійної програми та їх логічна послідовність

2.1. Перелік компонент ОПП

Код	Компоненти освітньо-професійної програми (навчальні дисципліни, практики, кваліфікаційна робота)	Кількість кредитів	Форма підсумкового контролю
1	2	3	4
1. ОBOB'ЯЗКОВІ КОМПОНЕНТИ ОПП			
OK 01	Українська мова (за професійним спрямуванням)	3	іспит
OK 02	Історія Української державності та національної культури	3	залік
OK 03	Соціологія	4	залік
OK 04	Аграрні технології	5	іспит
OK 05	Економічна теорія	5	іспит
OK 06	Вища та прикладна математика	8	залік, іспит
OK 07	Історія економіки та економічної думки	4	залік, іспит
OK 08	Іноземна мова (за професійним спрямуванням)	6	залік, залік
OK 09	Філософія	4	іспит
OK 10	Інформаційні системи і технології	6	залік
OK 11	Вступ до спеціальності	4	іспит
OK 12	Право	5	іспит
OK 13	Фізичне виховання	3	залік
OK 14	Мікро- та макроекономіка	8	залік, іспит
OK 15	Фінанси	8	іспит
OK 16	Статистика	5	іспит
OK 17	Менеджмент	4	залік, іспит
OK 18	Оптимізаційні методи і моделі	4	залік, іспит
OK 19	Маркетинг	4	іспит
OK 20	Гроші і кредит	5	іспит
OK 21	Бюджетна система	4	залік
OK 22	Економіка підприємства	4	іспит
OK 23	Страхова справа	8	залік, іспит
OK 24	Бухгалтерський облік	4	іспит
OK 25	Інвестування	4	іспит
OK 26	Фінансовий ринок	4	іспит
OK 27	Фінанси підприємств	5	іспит
OK 28	Податкова система	4	іспит
OK 29	Банківська справа	8	залік, іспит
OK 30	Фінансовий аналіз	5	іспит
OK 31	Інформаційні системи в банках і фінансових установах	4	іспит
OK 32	Корпоративні фінанси	4	іспит
OK 33	Фінансовий облік	4	іспит
OK 34	Фондовий ринок	4	іспит
OK 35	Аналіз господарської діяльності	4	іспит
OK 36	Навчальна практика зі спеціальності	3	залік
OK 37	Навчально-професійна практика зі спеціальності	3	залік
OK 38	Виробнича бакалаврська практика	6	залік
Загальний обсяг обов'язкових компонент:		180	
2. ВИБІРКОВІ КОМПОНЕНТИ ОПП			
BK 01	Теоретична підготовка базової загальноїської підготовки (БЗВП)*	3	залік
BK 02	Безпека життєдіяльності і цивільний захист	3	залік
BK 03	Теорія галузевих і товарних ринків	4	залік
BK 04	Електронний документообіг	4	залік
BK 05	Ділова етика у бізнесі	4	залік
BK 06	Теорія організації	4	залік
BK 07	Методи обробки інформації та прогнозування	4	залік

ВК 08	Лідерство та командотворення	4	залік
ВК 09	Теорія бухгалтерського обліку	4	залік
ВК 10	Англійська фахова термінологія	4	залік
ВК 11	Візуалізація даних	4	залік
ВК 12	Міжнародна економіка	4	залік
ВК 13	Фінансова інфраструктура	4	залік
ВК 14	Психологія	4	залік
ВК 15	Фінансові та грошово-кредитні системи	4	залік
ВК 17	Фінанси домогосподарств	4	залік
ВК 18	Логіка та критичне мислення	4	залік
ВК 19	Економетрика	4	залік
ВК 20	Фінансовий маркетинг	4	залік
ВК 21	Фінанси публічного сектору	4	залік
ВК 22	Економіко-математичне моделювання	4	залік
ВК 23	Організація аграрного виробництва	4	залік
ВК 24	Капітал підприємства	4	залік
ВК 25	Логістика	4	залік
ВК 26	Усні та письмові англійські комунікації в бізнесі	4	залік
ВК 27	Фінанси страхових організацій	4	залік
ВК 28	Фінансове право	4	залік
ВК 29	Фінансова діяльність суб'єктів господарювання	4	залік
ВК 30	Фінансування інноваційної діяльності	4	залік
ВК 31	Фінансово-економічні основи стартапу	4	залік
ВК 32	Державне регулювання економіки	4	залік
ВК 32	Похідні фінансові інструменти	4	залік
ВК 34	Інвестиційний аналіз (англійською мовою)	4	залік
ВК 35	Управління витратами	4	залік
ВК 36	Екологічна політика	4	залік
ВК 37	Оцінка вартості активів	4	залік
ВК 38	Фінансовий моніторинг	4	залік
ВК 39	Міжнародні фінанси	4	залік
ВК 40	Аналіз банківської діяльності	3	залік
ВК 41	Новітні банківські продукти і технології	3	залік
ВК 42	Аудит	4	залік
ВК 43	Управлінський облік	4	залік
ВК 44	Стале фінансування (іноз мова)	3	залік
ВК 45	Інвестиційне проектування	4	залік
ВК 46-51	Освітня компонента із загальноуніверситетського каталогу		
Загальний обсяг вибіркових компонент:		60	
ЗАГАЛЬНИЙ ОБСЯГ ОСВІТНЬОЇ ПРОГРАМИ		240	

*- обов'язковий освітній компонент для осіб чоловічої статі, визначених ст. 10¹ Закону України "Про військовий обов'язок і військову службу" № 2232-ХІІ

2.2. Форма випускної атестації здобувачів вищої освіти

Форми атестації здобувачів вищої освіти	Атестація здобувачів кваліфікації бакалавра з фінансів, банківської справи та страхування здійснюється у формі: атестаційного екзамену.
--	---

<p>Вимоги до атестаційного екзамену</p>	<p>Атестаційний екзамен за спеціальністю перевіряє досягнення результатів навчання, визначених Стандартом вищої освіти та освітньою програмою.</p> <p>Оцінювання рівня якості підготовки бакалавра під час атестації у формі атестаційного екзамену здійснюють члени екзаменаційної комісії на основі встановлених правил, принципів, критеріїв, системи і шкали оцінювання.</p> <p>Атестаційний екзамен здійснюється в письмовій формі.</p>
--	--

2.3. Структурно-логічна схема освітньо-професійної програми

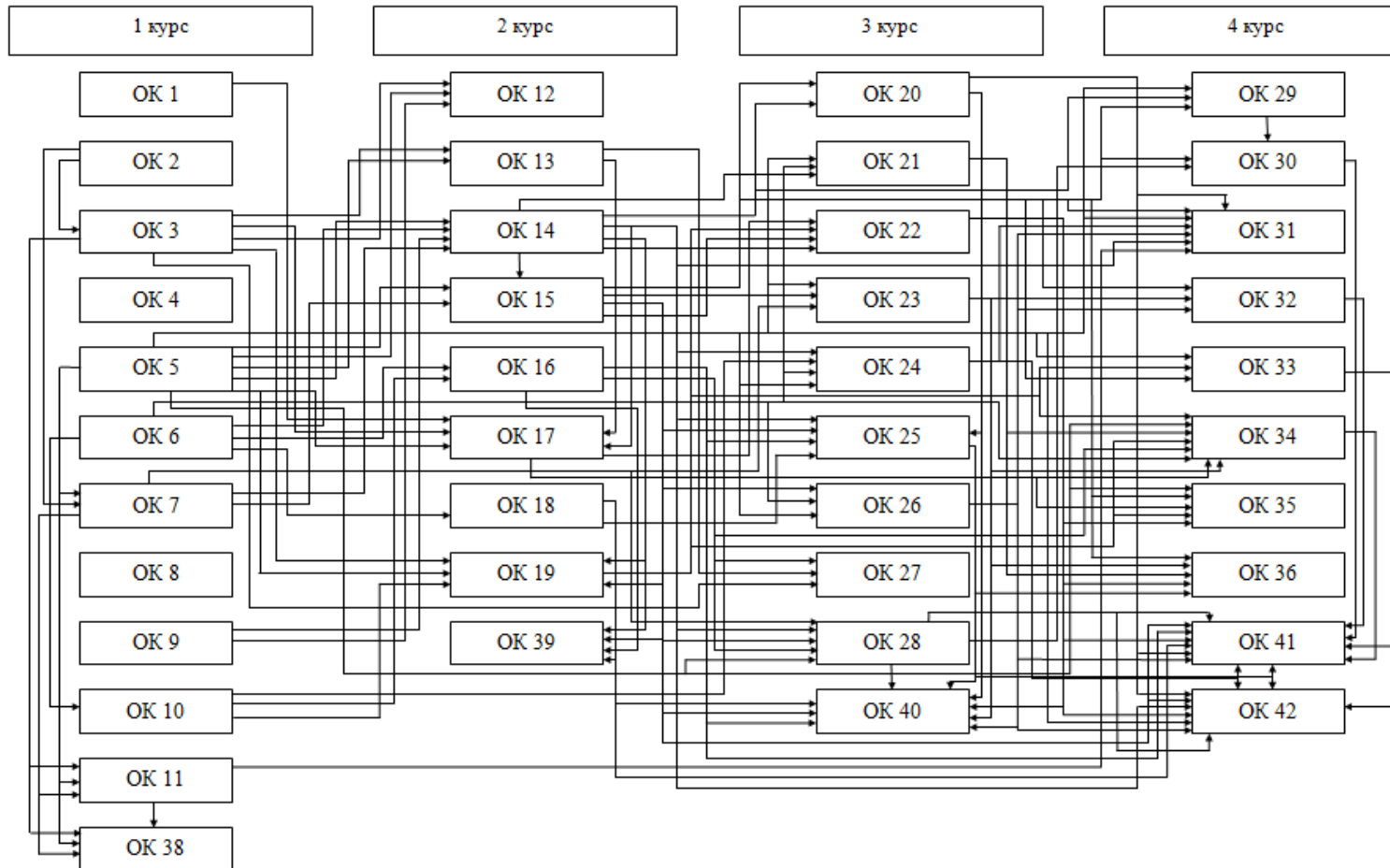

3. Опис системи внутрішнього забезпечення якості вищої освіти

В Білоцерківському національному аграрному університеті діє система внутрішнього забезпечення якості вищої освіти <https://education.btsau.edu.ua/node/8>, яка відповідає вимогам стандарту ESG-2015 та національного законодавства у сфері вищої освіти.

4. Матриця відповідності визначених Стандартом компетентностей дескрипторам НРК

Класифікація компетентностей за НРК	Знання Зн1 Концептуальні знання,набуті у процесі навчання та професійної діяльності, включаючи певні знання сучасних досягнень Зн2 Критичне осмислення основних теорій, принципів, методів і понять у навчанні та професійній діяльності	Уміння Ум1 Розв'язання складних непередбачуваних задачі проблем у спеціалізованих сферах професійної діяльності та / або навчання, що передбачає збирання та інтерпретацію інформації (даних), вибір методів та інструментальних засобів, застосування інноваційних підходів	Комунікація К1 Донесення до фахівців і нефахівців інформації, ідей, проблем, рішень та власного досвіду в галузі професійної діяльності К2 Здатність ефективно формувати комунікаційну стратегію	Автономія та Відповідальність АВ1 Управління комплексними діями або проектами, відповідальність за прийняття рішень у непередбачуваних умовах АВ2 Відповідальність за професійний розвиток окремих осіб та /або груп осіб АВ3 Здатність до подальшого навчання з високим рівнем автономності
Загальні компетентності				
ЗК01	Зн2	Ум1		
ЗК02	Зн2	Ум1		АВ2
ЗК03				АВ1
ЗК04			К1, К2	
ЗК05	Зн1	Ум1	К1, К2	

ЗК06		УМ1	К1, К2	
ЗК07		УМ1	К1	АВ3
ЗК08	Зн1	УМ1		
ЗК09			К2	АВ1
ЗК10			К1, К2	АВ1
ЗК11			К1, К2	
ЗК12		УМ1	К1	АВ3
ЗК13			К2	
ЗК14			К2	
Спеціальні(фахові,предметні)компетентності				
СК01	Зн1, Зн2	УМ1		
СК02	Зн1, Зн2	УМ1		
СК03	Зн1, Зн2	УМ1		
СК04	Зн1	УМ1	К1	АВ1
СК05	Зн2	УМ1		АВ3
СК06		УМ1	К2	АВ2
СК07		УМ1	К1	АВ1
СК08			К1, К2	АВ2
СК09			К1, К2	
СК10				АВ1,АВ2,АВ3
СК11				АВ2,АВ3

Матриця відповідності визначених Стандартом результатів навчання та компетентностей

Програмні результати навчання (РН)	ІК	Загальні компетентності (ЗК)														Спеціальні (фахові) компетентності (СК)											
		01	02	03	04	05	06	07	08	09	10	11	12	13	14	01	02	03	04	05	06	07	08	09	10	11	
ПР 01	*	*	*				*								*	*			*								
ПР 02		*	*				*									*	*										*
ПР03			*		*		*	*									*										*
ПР04							*	*									*	*		*	*		*				*
ПР05						*		*	*								*	*	*		*	*			*		
ПР06						*	*		*	*			*						*		*	*		*	*		
ПР 07			*							*						*	*	*		*							
ПР08			*	*		*			*										*		*			*			
ПР09			*						*		*	*		*		*			*		*	*	*				
ПР10		*			*	*						*				*		*	*	*	*	*		*	*	*	*
ПР11				*		*	*			*				*				*		*		*		*			
ПР12					*	*				*		*					*							*	*	*	*
ПР13		*	*						*							*	*		*								
ПР14		*	*													*	*	*									
ПР15					*												*							*			
ПР16			*				*	*								*				*							*
ПР17				*				*		*		*	*	*											*	*	*
ПР18							*	*		*	*	*				*	*	*									*
ПР19		*						*				*		*										*	*	*	*
ПР20									*		*	*						*							*	*	*
ПР21		*											*	*				*							*	*	*
ПР 22		*						*						*	*								*	*	*	*	*
ПР23			*							*					*	*	*								*	*	*

