

**МІНІСТЕРСТВО ОСВІТИ І НАУКИ УКРАЇНИ
БІЛОЦЕРКІВСЬКИЙ НАЦІОНАЛЬНИЙ АГРАРНИЙ УНІВЕРСИТЕТ**

ЗАТВЕРДЖЕНО

Вченою радою Білоцерківського національного
аграрного університету
протокол №__ від _____ 2025 р.
Голова Вченої ради _____
Ректор, д.е.н., професор _____ О. А. Шуст

ПРОЄКТ

ОСВІТНЬО-ПРОФЕСІЙНА ПРОГРАМА

«МЕНЕДЖМЕНТ»

ГАЛУЗЬ ЗНАНЬ: Д БІЗНЕС, АДМІНІСТРУВАННЯ ТА ПРАВО
СПЕЦІАЛЬНІСТЬ: Д3 МЕНЕДЖМЕНТ
РІВЕНЬ ВИЩОЇ ОСВІТИ: ПЕРШИЙ (БАКАЛАВРСЬКИЙ)

Введено в дію з «__» _____ 2025 р.
наказ №__ від «__» _____ 2025 р.

ЛИСТ-ПОГОДЖЕННЯ
освітньо-професійної програми
«МЕНЕДЖМЕНТ»
(назва освітньої програми)

Галузь знань	<u>D «Бізнес, адміністрування та право»</u>
Спеціальність	<u>D3 «Менеджмент»</u>
Рівень вищої освіти	<u>Перший (бакалаврський)</u>
Кваліфікація	<u>Бакалавр менеджменту</u>

Гарант освітньої програми

Коваль Надія Володимирівна, канд. екон. наук, доцент _____

Розробники програми:

1. Гринчук Юлія Сергіївна, д-р екон. наук, професор _____

2. Коваль Надія Володимирівна, канд. екон. наук, доцент _____

3. Вихор Микола Васильович, канд. екон. наук, доцент _____

4. Утеченко Дар'я Миколаївна, доктор філософії, доцент _____

Рецензії-відгуки зовнішніх стейкхолдерів:

1.

Погоджено:

Вчена рада економічного факультету

від « ____ » _____ 2025 р. протокол № ____

декан факультету _____ І. М. Паска

Проректор з освітньої, виховної та міжнародної діяльності _____ Т. М. Димань
« ____ » _____ 2025 р.

ПЕРЕДМОВА

Освітньо-професійна програма «Менеджмент» розроблена для підготовки здобувачів вищої освіти першого (бакалаврського) рівня зі спеціальності ДЗ «Менеджмент» галузі знань Д «Бізнес, адміністрування та право» та містить обсяг кредитів ЄКТС, необхідний для здобуття відповідного ступеня вищої освіти; перелік компетентностей випускника; нормативний зміст підготовки здобувачів вищої освіти, сформульований у термінах результатів навчання; форми атестації здобувачів вищої освіти; вимоги до наявності системи внутрішнього забезпечення якості вищої освіти.

Розроблено робочою групою у складі:

1. Коваль Надія Володимирівна, кандидат економічних наук, доцент кафедри менеджменту, гарант освітньої програми.

2. Гринчук Юлія Сергіївна, доктор економічних наук, професор кафедри менеджменту.

3. Вихор Микола Васильович, кандидат економічних наук, доцент кафедри менеджменту.

4. Утеченко Дар'я Миколаївна, доктор філософії, доцент кафедри менеджменту.

Рецензії-відгуки зовнішніх стейкхолдерів:

1.

Освітньо-професійна програма «Менеджмент» розроблена відповідно до Закону України «Про вищу освіту» № 1556-VII від 01.07.2014 р.; Постанов Кабінету Міністрів України: «Про затвердження Національної рамки кваліфікацій» № 1341 від 23.11.2011 р. (в редакції Постанови Кабінету Міністрів України від 25.06.2020 р.), «Про затвердження Ліцензійних умов провадження освітньої діяльності закладів освіти» № 1187 від 30.12.2015 р. (в редакції Постанови Кабінету Міністрів України № 365 від 24.03.2021 р.), «Про внесення змін до переліку галузей знань і спеціальностей, за якими здійснюється підготовка здобувачів вищої та фахової передвищої освіти» № 1021 від 30.08.2024 р., «Про затвердження Порядку проведення базової загальновійськової підготовки громадян України, які здобувають вищу освіту, та поліцейських» від 21.06.2024 р. № 734; Стандарту вищої освіти за спеціальністю 073 «Менеджмент» галузі знань 07 «Управління та адміністрування» для першого (бакалаврського) рівня вищої освіти, затвердженого Наказом Міністерства освіти і науки України № 1165 від 29.10.2018 р. зі змінами, внесеними відповідно до наказів Міністерства освіти і науки України № 1338 від 15.12.2018 р., № 593 від 28.05.2021 р., № 842 від 13.06.2024 р.

**1. Профіль освітньо-професійної програми (ОПП)
з надання освітніх послуг для підготовки фахівців зі спеціальності D3 «Менеджмент»
галузі знань D «Бізнес, адміністрування та право» першого (бакалаврського) рівня вищої освіти**

1 – Загальна інформація	
Повна назва закладу вищої освіти та структурного підрозділу	Білоцерківський національний аграрний університет Економічний факультет
Ступінь вищої освіти та назва кваліфікації мовою оригіналу	Бакалавр Бакалавр менеджменту
Офіційна назва освітньої програми	Менеджмент
Тип диплому та обсяг освітньої програми	Диплом бакалавра, одиничний, 240 кредитів ЄКТС
Наявність акредитації	Сертифікат про акредитацію №3518 від 23.06.2022. Строк дії сертифіката про акредитацію освітньої програми 01.07.2027.
Цикл/рівень	НРК України – 6 рівень, FQ-EHEA – перший цикл, EQF-LLL – 6 рівень
Передумови	Умови вступу визначаються «Правилами прийому до Білоцерківського національного аграрного університету», затвердженими Вченою радою БНАУ.
Мова(и) викладання	Українська
Термін дії освітньої програми	Денна форма навчання – 3 роки 10 місяців; заочна форма навчання – 4 роки 10 місяців.
Інтернет-адреса постійного розміщення опису освітньої програми	https://btsau.edu.ua/
2 – Мета освітньої програми	
Підготовка висококваліфікованих, екологічно компетентних, конкурентоспроможних фахівців-менеджерів, які здатні вирішувати практичні проблеми та складні спеціалізовані задачі у сфері управління підприємствами, організаціями та їх підрозділами, зокрема в сфері аграрного виробництва, забезпечити їх сталий (збалансований) розвиток в мінливих умовах бізнес-середовища та екологічних викликів.	

3 - Характеристика освітньої програми

Галузь знань, спеціальність	D «Бізнес, адміністрування та право» D3 «Менеджмент»
Предметна область	<p><i>Об'єкт вивчення:</i> управління організаціями та їх підрозділами. <i>Цілі навчання:</i> підготовка фахівців, здатних вирішувати практичні проблеми та складні спеціалізовані задачі, що характеризуються комплексністю та невизначеністю умов, у сфері управління організаціями та їх підрозділами. <i>Теоретичний зміст предметної області:</i></p> <ul style="list-style-type: none"> - парадигми, закони, закономірності, принципи, історичні передумови розвитку менеджменту; - концепції системного, ситуаційного, адаптивного, антисипативного, антикризового, інноваційного, проєктного менеджменту тощо; - функції, методи, технології та управлінські рішення у менеджменті. <p><i>Методи, методика та технології:</i></p> <ul style="list-style-type: none"> - загальнонаукові та специфічні методи дослідження (розрахунково-аналітичні, економіко-статистичні, економіко-математичні, експертного оцінювання, фактологічні, соціологічні, документальні, балансові тощо); - методи реалізації функцій менеджменту (методи маркетингових досліджень; методи економічної діагностики; методи прогнозування і планування; методи проєктування організаційних структур управління; методи мотивування; методи контролювання; методи оцінювання соціальної, організаційної та економічної ефективності в менеджменті тощо); - методи менеджменту (адміністративні, економічні, соціально-психологічні, технологічні); - технології обґрунтування управлінських рішень (економічний аналіз, імітаційне моделювання, дерево рішень тощо). <p><i>Інструментарій та обладнання:</i> сучасне інформаційно-комунікаційне обладнання, інформаційні системи та програмні продукти, що застосовуються в менеджменті.</p>
Орієнтація освітньої програми	Освітньо-професійна.
Основний фокус освітньої програми	<p>Загальна освіта в галузі менеджменту. Формування у здобувачів вищої освіти необхідних знань і практичних навичок з управління та адміністрування; здатності вирішувати проблеми оптимізації інформаційних, матеріальних та фінансових потоків, узгоджувати маркетингову, операційну і виробничу, логістичну стратегії; формувати й реалізовувати кадрову політику; приймати зважені управлінські рішення в умовах невизначеності та ризику. Успішне завершення програми передбачає формування спеціальних компетентностей з управління підприємством (організацією) з урахуванням галузевих та регіональних аспектів діяльності.</p> <p>Ключові слова: менеджмент, управління, управлінські рішення, адаптація, лідерство, командотворення, розвиток, ефективність.</p>

Особливості програми	Особливість програми обумовлена її пріоритетною орієнтацією на формування компетентностей з управління підприємствами аграрної сфери, яка, з одного боку, є одним із провідних секторів української економіки, що забезпечує продовольчу безпеку та значну частку загального експорту України, а з іншого – потерпає від екологічних проблем. ОП орієнтована на формування системи загальних і фахових компетентностей, необхідних майбутнім менеджерам, підготовку конкурентоспроможних фахівців, ініціативних та здатних до швидкої адаптації в бізнес-середовищі, лідерів, які здатні не лише здійснювати основну професійну діяльність, але і адаптуватись до суміжних напрямів професійної діяльності: маркетингової, обліково-аналітичної, економічної. Акцент на критичному осмисленні основних теорій, принципів, методів, типових та складних проблем на основі інтерпретації інформації та застосування інноваційних підходів до вирішення непередбачуваних та комплексних завдань в галузі менеджменту; формування soft skills – універсальних навичок, необхідних у будь-якій сфері діяльності; сучасних практико-орієнтованих знаннях; поєднанні навчання з науково-дослідною діяльністю; впровадженні інноваційних технологій навчання; врахуванні регіонального контексту майбутньої фахової діяльності.
4 – Придатність випускників до працевлаштування та подальшого навчання	
Придатність до працевлаштування	Робота на підприємствах всіх форм власності (державних, комунальних, приватних), організаційно-правових форм та видів економічної діяльності, в яких випускники можуть працювати як виконавці або молодші керівники в департаментах та відділах апарату управління (кадровому, планово-економічному, фінансовому, збуту, маркетингу тощо); на підприємствах малого бізнесу, в яких випускники можуть працювати в якості керівників; в органах державного та місцевого управління; в структурах, в яких випускники є підприємцями, що створюють та розвивають власний бізнес. Види трудової діяльності: організаційно-управлінська, адміністративно-господарська та аналітична. Набуті компетенції дають можливість випускникам виконувати таку професійну роботу згідно з Національним класифікатором України «Класифікатор професій» ДК 003:2010: 14. Менеджери (управителі) підприємств, установ, організацій та їх підрозділів, зокрема, менеджер (управитель) з природокористування (код професії 1412), з питань регіонального розвитку (1474), із комунікаційних технологій (1474), з маркетингу (1475), з адміністративної діяльності (1475.4), з логістики (1475.4), з постачання (1475.4), зі збуту (1475.4), із зовнішньоекономічної діяльності (1475.4), з персоналу (1477.1), систем якості (1493), екологічних систем (1494), із соціальної та корпоративної відповідальності (1496) тощо.
Подальше навчання	Можливість продовження навчання за програмою другого циклу вищої освіти (FQ-EHEA, 7 рівня EQF-LLL та 7 рівня НРК).
5 – Викладання та оцінювання	
Викладання та навчання	Ґрунтується на принципах студентоцентризму, компетентнісному та індивідуально-особистісному підходах; реалізується через посилення практичної орієнтованості та творчої спрямованості, навчання на основі досліджень у формі комбінації лекцій, практичних занять, самостійної роботи з використанням елементів

	дистанційного навчання (електронне навчання в системі Moodle), майстер-класів менеджерів-практиків, інтерактивних методів навчання, навчальних, виробничої та переддипломної практик. Застосовується кредитно-трансферна система організації навчання.
Оцінювання	Оцінювання всіх видів аудиторної та позааудиторної роботи студентів у формі поточного, модульного та підсумкового контролю (усні та письмові опитування, розв'язання ситуаційних та розрахункових завдань, есе, презентації, проектна робота, тестування, модульні контрольні роботи, ІНДЗ, заліки, екзамени), захисту звітів з практики та кваліфікаційної роботи бакалавра. Оцінювання навчальних досягнень здобувачів вищої освіти здійснюється за 100-бальною системою з переведенням у систему оцінок за національною шкалою, а також забезпечення ранжування досягнень за шкалою ЄКТС.
6 – Програмні компетентності	
Інтегральна компетентність (ІНТ)	Здатність розв'язувати складні спеціалізовані задачі та практичні проблеми, які характеризуються комплексністю і невизначеністю умов, у сфері менеджменту або у процесі навчання, що передбачає застосування теорій та методів соціальних та поведінкових наук.
Загальні компетентності (ЗК)	<p>ЗК 01. Здатність реалізувати свої права і обов'язки як члена суспільства, усвідомлювати цінності громадянського (демократичного) суспільства та необхідність його сталого розвитку, верховенства права, прав і свобод людини і громадянина в Україні.</p> <p>ЗК 02. Здатність зберігати та примножувати моральні, культурні, наукові цінності та примножувати досягнення суспільства на основі розуміння історії та закономірностей розвитку предметної області, її місця у загальній системі знань про природу і суспільство та у розвитку суспільства, техніки і технологій, використовувати різні види та форми рухової активності для активного відпочинку та ведення здорового способу життя.</p> <p>ЗК 03. Здатність до абстрактного мислення, аналізу, синтезу.</p> <p>ЗК 04. Здатність застосовувати знання у практичних ситуаціях</p> <p>ЗК 05. Знання та розуміння предметної області та розуміння професійної діяльності.</p> <p>ЗК 06. Здатність спілкуватися державною мовою як усно, так і письмово.</p> <p>ЗК 07. Здатність спілкуватися іноземною мовою.</p> <p>ЗК 08. Навички використання інформаційних і комунікаційних технологій.</p> <p>ЗК 09. Здатність вчитися і оволодівати сучасними знаннями.</p> <p>ЗК 10. Здатність до проведення досліджень на відповідному рівні.</p> <p>ЗК 11. Здатність до адаптації та дії в новій ситуації.</p> <p>ЗК 12. Здатність генерувати нові ідеї (креативність).</p> <p>ЗК 13. Цінування та повага різноманітності та мультикультурності.</p> <p>ЗК 14. Здатність працювати у міжнародному контексті.</p> <p>ЗК 15. Здатність діяти на основі етичних міркувань (мотивів).</p> <p>ЗК 16. Здатність ухвалювати рішення та діяти, дотримуючись принципу неприпустимості корупції та будь-яких</p>

	інших проявів недоброчесності. ЗК 17. Прагнення до збереження навколишнього природного середовища.
Спеціальні (фахові) компетентності (СК)	<p>СК 01. Здатність визначати та описувати характеристики організації.</p> <p>СК 02. Здатність аналізувати результати діяльності організації, зіставляти їх з факторами впливу зовнішнього та внутрішнього середовища.</p> <p>СК 03. Здатність визначати перспективи розвитку організації.</p> <p>СК 04. Вміння визначати функціональні області організації та зв'язки між ними.</p> <p>СК 05. Здатність управляти організацією та її підрозділами через реалізацію функцій менеджменту.</p> <p>СК 06. Здатність діяти соціально відповідально і свідомо.</p> <p>СК 07. Здатність обирати та використовувати сучасний інструментарій менеджменту.</p> <p>СК 08. Здатність планувати діяльність організації та управляти часом.</p> <p>СК 09. Здатність працювати в команді та налагоджувати міжособистісну взаємодію при вирішенні професійних завдань.</p> <p>СК 10. Здатність оцінювати виконувані роботи, забезпечувати їх якість та мотивувати персонал організації.</p> <p>СК 11. Здатність створювати та організовувати ефективні комунікації в процесі управління.</p> <p>СК 12. Здатність аналізувати й структурувати проблеми організації, формувати обґрунтовані рішення.</p> <p>СК 13. Розуміти принципи і норми права та використовувати їх у професійній діяльності.</p> <p>СК 14. Розуміти принципи психології та використовувати їх у професійній діяльності.</p> <p>СК 15. Здатність формувати та демонструвати лідерські якості та поведінкові навички.</p> <p>СК 16. Здатність аналізувати та оцінювати вплив організації на довкілля, формувати обґрунтовані рішення щодо управління екологічною безпекою на регіональному рівні.</p>
7 – Програмні результати навчання	
	<p>ПРН 01. Знати свої права і обов'язки як члена суспільства, усвідомлювати цінності громадянського суспільства, верховенства права, прав і свобод людини і громадянина в Україні.</p> <p>ПРН 02. Зберігати моральні, культурні, наукові цінності та примножувати досягнення суспільства, використовувати різні види та форми рухової активності для ведення здорового способу життя.</p> <p>ПРН 03. Демонструвати знання теорій, методів і функцій менеджменту, сучасних концепцій лідерства.</p> <p>ПРН 04. Демонструвати навички виявлення проблем та обґрунтування управлінських рішень.</p> <p>ПРН 05. Описувати зміст функціональних сфер діяльності організації.</p> <p>ПРН 06. Виявляти навички пошуку, збирання та аналізу інформації, розрахунку показників для обґрунтування управлінських рішень.</p> <p>ПРН 07. Виявляти навички організаційного проектування.</p> <p>ПРН 08. Застосовувати методи менеджменту для забезпечення ефективності діяльності організації.</p> <p>ПРН 09. Демонструвати навички взаємодії, лідерства, командної роботи.</p>

	<p>ПРН 10. Мати навички обґрунтування дієвих інструментів мотивування персоналу організації.</p> <p>ПРН 11. Демонструвати навички аналізу ситуації та здійснення комунікації у різних сферах діяльності організації.</p> <p>ПРН 12. Оцінювати правові, соціальні та економічні наслідки функціонування організації.</p> <p>ПРН 13. Спілкуватись в усній та письмовій формі державною та іноземною мовами.</p> <p>ПРН 14. Ідентифікувати причини стресу, адаптувати себе та членів команди до стресової ситуації, знаходити засоби до її нейтралізації.</p> <p>ПРН 15. Демонструвати повагу до різноманітності та міжкультурності, здатність ухвалювати рішення та діяти соціально відповідально та громадсько свідомо на основі етичних міркувань (мотивів), дотримуючись принципу неприпустимості корупції та будь-яких інших проявів недоброчесності.</p> <p>ПРН 16. Демонструвати навички самостійної роботи, гнучкого мислення, відкритості до нових знань, бути критичним і самокритичним.</p> <p>ПРН 17. Виконувати дослідження індивідуально та/або в групі під керівництвом лідера.</p> <p>ПРН 18. Ідентифікувати ризики в екологічних станах довкілля та причини їх виникнення, оцінювати екологічні наслідки діяльності організації, обґрунтовувати рішення та розробляти заходи щодо управління екологічною безпекою на регіональному рівні.</p>
8 – Ресурсне забезпечення реалізації програми	
Кадрове забезпечення	Науково-педагогічні працівники, залучені до освітньо-професійної програми, є штатними співробітниками БНАУ. Понад 95% професорсько-викладацького складу мають наукові ступені за спеціальністю та/або вчене звання й підтверджений рівень наукової та професійної активності. Формування професійних компетентностей забезпечують професіонали з досвідом роботи за фахом.
Матеріально-технічне забезпечення	Матеріально-технічне забезпечення відповідає ліцензійним вимогам щодо надання освітніх послуг у сфері вищої освіти і є достатнім для забезпечення якості освітнього процесу, зокрема: навчальні приміщення; комп'ютерні класи (в тому числі «Лабораторія інформаційно-аналітичного забезпечення досліджень в аграрній економіці»); спортивний зал, спортивні майданчики; бібліотека, читальні зали; точки бездротового доступу до мережі Інтернет; мультимедійне обладнання; приміщення для НПП; гуртожитки; пункти харчування та ін.
Інформаційне та навчально-методичне забезпечення	Офіційний веб-сайт http://btsau.edu.ua/ містить інформацію про освітній процес, наукову, міжнародну діяльність, структурні підрозділи, нормативні документи, правила прийому, контакти. Комп'ютеризовані робочі місця у науковій бібліотеці забезпечують користувачам доступ до мережі Інтернет та можливість користуватися усіма електронними ресурсами бібліотеки (веб-навігатором фахово-орієнтованого контенту відкритого доступу з інституційних репозитаріїв ЗВО та наукових установ України; електронним каталогом з понад 76 тис. записів документів бібліотечного фонду; Інституційний репозитарієм БНАУ/iRBNAU http://rep.btsau.edu.ua/ , який налічує понад 12 тис. документів; віртуальною довідкою). Фонд наукової бібліотеки університету містить 594724 примірників (в т. ч. наукової літератури – 180395, навчальної літератури – 375794). 12

	<p>найменувань друкованих фахових періодичних наукових видань. З 2016 р. в БНАУ відкрито доступ до наукометричної бази даних Web of Science, з 2018 року – Scopus. Наявний доступ до таких баз даних як SpringerLink, Elsevier Science Direct, ELibrary, Zenodo, re3data.org , Springer Open, DOAJ (Довідник журналів відкритого доступу), Google Scholar, ELibUkr, Наукова періодика України, Scimago Journal & Country Rank, WoS Group Master Journal List, BASE, Open Edition Journals. З 2020 р. університету надано доступ до CulOnline – повнотекстового збірника електронних книг та навчальної літератури видавництва ТОВ «Центр навчальної літератури», доступ до повнотекстових електронних ресурсів видавництва Bentham Science. Інформаційний центр ЄС пропонує безкоштовний доступ до публікацій і матеріалів установ, Агенцій та інших офіційних органів ЄС і містить близько 70 тис. джерел. Електронна бібліотека використовує програмне забезпечення «УФД. Бібліотека». Інформаційні та навчально-методичні матеріали з дисциплін розміщені на платформі Moodle (teach.btsau.net.ua).</p>
9 – Академічна мобільність	
Національна кредитна мобільність	На основі двосторонніх договорів між Білоцерківським національним аграрним університетом та закладами вищої освіти України.
Міжнародна кредитна мобільність	На основі двосторонніх договорів між Білоцерківським національним аграрним університетом у рамках програми ЄС Еразмус+ та закладами вищої освіти країн-партнерів https://btsau.com.ua/Programa-Erasmus/ Між БНАУ та країнами-партнерами діють Програма імені Фулбрайта в Україні, Міжнародного Вишеградського фонду, Німецької служби академічних обмінів (DAAD), Інституту вищої освіти та досліджень у галузі харчування, здоров'я тварин, агрономічних наук і навколишнього середовища VetAgro Sup, м. Ліон (Франція). Підписані угоди про співпрацю щодо академічних обмінів з такими університетами як: Afyon Kocatepe University (Туреччина), Ondokuz Mayıs University (Туреччина), Czech University of Life Sciences, Prague (Чехія), University of Debrecen (Угорщина), Lazarski University in Warsaw (Польща), University of Agriculture in Krakow (Польща), University of Helsinki (Фінляндія), Estonian University of Life Sciences (Естонія), Поморська Академія (м. Слупськ, Польща).
Навчання іноземних здобувачів вищої освіти	Відповідно до «Правил прийому до Білоцерківського національного аграрного університету», затверджених Вченою радою БНАУ.

2. Перелік компонент освітньо-професійної програми та їх логічна послідовність

2.1. Перелік компонент ОПП

Код	Компоненти освітньо-професійної програми (навчальні дисципліни, практики, кваліфікаційна робота)	Кількість кредитів	Форма підсумкового контролю
1	2	3	4
1. ОБОВ'ЯЗКОВІ КОМПОНЕНТИ ОПП			
ОК 01.	Українська мова (за професійним спрямуванням)	3	іспит
ОК 02.	Соціологія	4	залік
ОК 03.	Вступ до спеціальності	4	залік
ОК 04.	Економічна теорія	5	іспит
ОК 05.	Аграрні технології	5	іспит
ОК 06.	Вища математика	8	залік, іспит
ОК 07.	Іноземна мова (за професійним спрямуванням)	6	залік, іспит
ОК 08.	Фізичне виховання	3	залік, залік
ОК 09.	Історія української державності та національної культури	3	іспит
ОК 10.	Історія економіки та економічної думки	4	залік
ОК 11.	Філософія	4	іспит
ОК 12.	Інформаційні системи і технології	6	іспит
ОК 13.	Правознавство	5	залік
ОК 14.	Екологічна безпека	4	іспит
ОК 15.	Теорія організації	4	іспит
ОК 16.	Статистика	5	іспит
ОК 17.	Мікро- та макроекономіка	8	залік, іспит
ОК 18.	Менеджмент	8	залік, іспит
ОК 19.	Лідерство та командотворення	4	іспит
ОК 20.	Маркетинг	5	іспит
ОК 21.	Методи обробки інформації та прогнозування	4	залік
ОК 22.	Економіка підприємства	4	іспит
ОК 23.	Облік і аудит	4	залік
ОК 24.	Операційний менеджмент	4	іспит
ОК 25.	Самоменеджмент	4	іспит
ОК 26.	Комунікативний менеджмент	4	іспит
ОК 27.	Логістика	4	іспит
ОК 28.	Фінанси підприємств	4	іспит
ОК 29.	Зовнішньоекономічна діяльність підприємства	4	іспит
ОК 30.	Менеджмент персоналу	5	іспит
ОК 31.	Антикризовий менеджмент	4	іспит
ОК 32.	Стратегічний менеджмент	4	іспит
ОК 33.	Екологічний менеджмент	4	іспит
ОК 34.	Аграрний менеджмент	4	іспит
ОК 35.	Аналіз господарської діяльності	4	іспит
ОК 36.	Навчальна практика	3	залік
ОК 37.	Виробнича практика	3	залік
ОК 38.	Переддипломна практика	6	залік
ОК 39.	Атестація (Підготовка та захист кваліфікаційної роботи)	6	захист
Загальний обсяг обов'язкових компонент:		177	

2. ВИБІРКОВІ КОМПОНЕНТИ ОПШ			
ВК 01	Базова військова підготовка	3	залік
ВК 02	Безпека життєдіяльності і цивільний захист	3	залік
ВК 03	Теорія галузевих і товарних ринків	4	залік
ВК 04	Ділова етика в бізнесі	4	залік
ВК 05	Візуалізація даних	4	залік
ВК 06	Психологія	4	залік
ВК 07	Офіс-менеджмент	4	залік
ВК 08	Англійська фахова термінологія	4	залік
ВК 09	Фінанси, гроші та кредит	4	залік
ВК 10	Міжнародна економіка	4	залік
ВК 11	Електронний документообіг та бізнес-комунікації	4	залік
ВК 12	Логіка і критичне мислення	4	залік
ВК 13	Економіко-математичне моделювання	4	залік
ВК 14	Страховання	4	залік
ВК 15	Державне та регіональне управління	4	залік
ВК 16	Підприємництво	4	залік
ВК 17	Усні та письмові комунікації в бізнесі (англійською мовою)	4	залік
ВК 18	Безпека товарів і довкілля	4	залік
ВК 19	Раціональне використання та охорона земель	4	залік
ВК 20	Фінансовий ринок	4	залік
ВК 21	Планування діяльності підприємства	4	залік
ВК 22	Оподаткування суб'єктів підприємництва	4	залік
ВК 23	Інвестування	4	залік
ВК 24	Комерційна діяльність	4	залік
ВК 25	Державне регулювання економіки	4	залік
ВК 26	Управлінський облік	4	залік
ВК 27	Бізнес-планування	4	залік
ВК 28	Регіональний менеджмент	4	залік
ВК 29	Формування бізнес-моделі підприємства	4	залік
ВК 30	Трудове право	4	залік
ВК 31	Проектний аналіз	4	залік
ВК 32	Звітність підприємств	4	залік
ВК 33	Господарське право	4	залік
ВК 34	Екологічна політика	4	залік
ВК 35	Управління витратами	4	залік
ВК 36	Управління інноваціями	4	залік
ВК 37	Контролінг	4	залік
ВК 38	Адміністративний менеджмент	4	залік
ВК 39	Аграрне право	4	залік
ВК 40	Управління земельними ресурсами	4	залік
ВК 41	Економіка праці і соціально-трудова відносини	4	залік
ВК 42	Українська мова як іноземна	8	залік
ВК 43-48	Дисципліна із загальноуніверситетського каталогу	4	залік
Загальний обсяг вибірових компонент:		63	
ЗАГАЛЬНИЙ ОБСЯГ ОСВІТНЬОЇ ПРОГРАМИ		240	

2.2. Форма випускної атестації здобувачів вищої освіти

Випускна атестація здобувачів вищої освіти за освітньою програмою проводиться у формі публічного захисту кваліфікаційної роботи та завершується видачею документа встановленого зразка про присудження ступеня бакалавра із присвоєнням кваліфікації бакалавра менеджменту. Умовою допуску до захисту бакалаврської кваліфікаційної роботи є виконання здобувачем навчального плану в повному обсязі. Робота має продемонструвати здобуті впродовж навчання компетентності. У кваліфікаційній роботі не може бути академічного плагіату, фальсифікації та списування. Атестація здійснюється відкрито і публічно.

2.3. Структурно-логічна схема освітньо-професійної програми

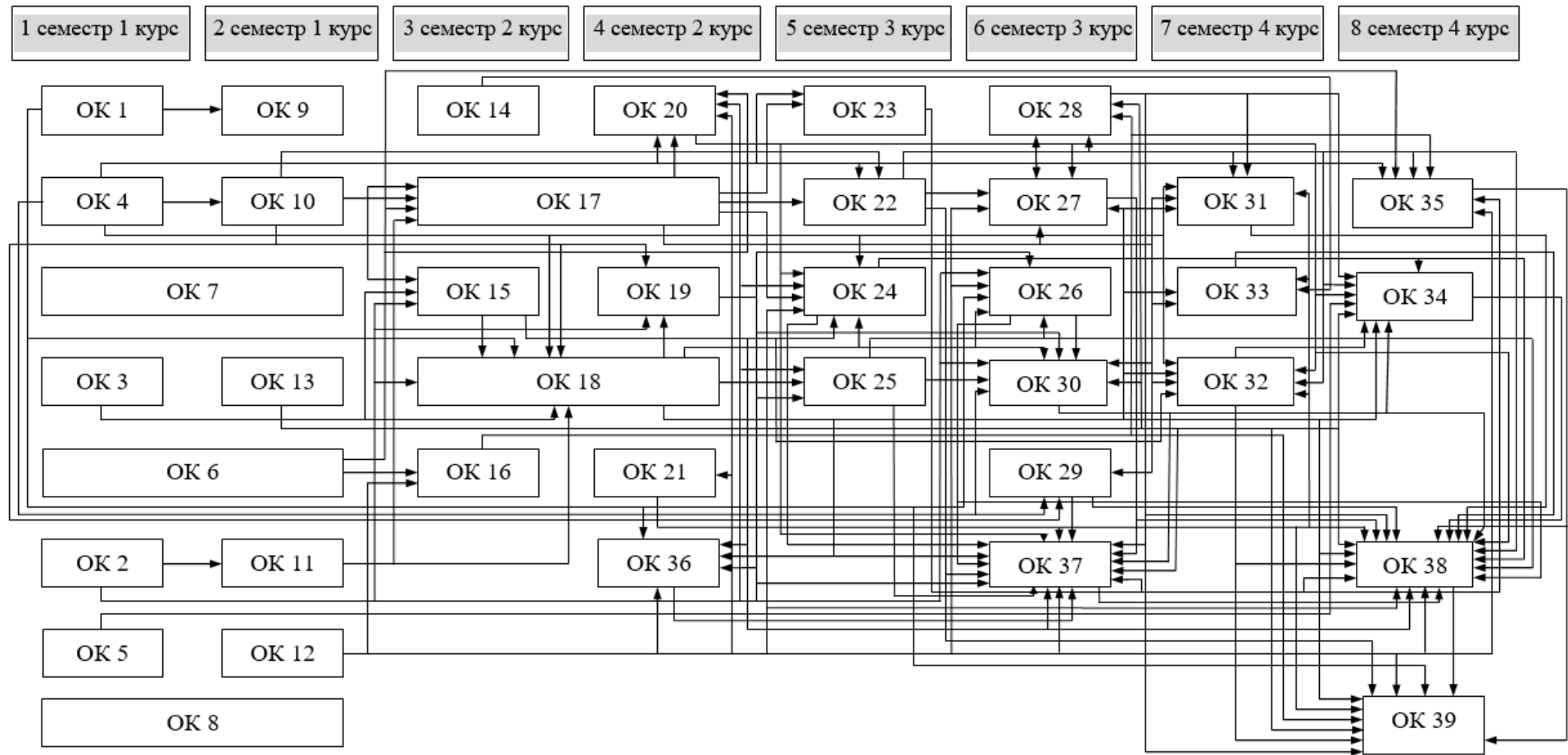

3. Опис системи внутрішнього забезпечення якості вищої освіти

В Білоцерківському національному аграрному університеті діє система внутрішнього забезпечення якості вищої освіти [_ https://education.btsau.edu.ua/node/8](https://education.btsau.edu.ua/node/8), яка базується на таких нормативних документах:

Стандарт ESG-2015	Нормативне забезпечення зовнішнє	Нормативне забезпечення внутрішньо-університетське
<p>1.1. Політика забезпечення якості. Заклади повинні виробити політику щодо забезпечення якості, яка є публічною і становить частину їх стратегічного менеджменту. Внутрішні стейкхолдери повинні розробляти і втілювати цю політику через відповідні структури і процеси, залучаючи до цього зовнішніх стейкхолдерів</p> <p>Institutions should have a policy for quality assurance that is made public and forms part of their strategic management. Internal stakeholders should develop and implement this policy through appropriate structures and processes, while involving external stakeholders.</p>	<ul style="list-style-type: none"> - Закон України «Про освіту» (розділ 5 (ст. 41 – 51); - Закон України «Про вищу освіту» (розділ V (ст. 16); - Методичні рекомендації щодо розроблення стандартів вищої освіти (наказ МОН України від 01.06.2016 № 600 (у редакції наказу Міністерства освіти і науки України від «21» грудня 2017 № 1648); - Указ Президента України «Про Положення про національний заклад (установу) України» (16.06.1996 р. № 451/95 із змінами); - Постанова Кабінету Міністрів України «Про затвердження Порядку та критеріїв надання закладу вищої освіти статусу національного, підтвердження чи позбавлення цього статусу» (22.11.2017 р. № 912); - Указ Президента України «Про заходи щодо забезпечення пріоритетного розвитку освіти в Україні» (2010 р. № 926/2010); - Стратегія реформування вищої 	<ul style="list-style-type: none"> - Статут БНАУ; - Стратегія розвитку Регіонального університетського центру Білоцерківського національного аграрного університету на 2020-2025 роки; - Політика Білоцерківського національного аграрного університету у сфері якості; - Положення про систему внутрішнього забезпечення якості освіти та освітньої діяльності в Білоцерківському національному аграрному університеті; - Етичний кодекс університетської спільноти; - Положення про порядок проведення внутрішніх аудитів системи забезпечення якості та здійснення коригувальних і запобіжних дій у Білоцерківському національному аграрному університеті; - Положення про опитування щодо якості освітньої діяльності Білоцерківського національного аграрного університету; - Положення про групи зі змісту та якості освіти в Білоцерківському національному аграрному університеті; - Положення про академічну доброчесність у Білоцерківському національному аграрному університеті; - Положення про комісію з питань етики та академічної доброчесності у Білоцерківському національному аграрному університеті; - Положення про відділ маркетингу, ліцензування та

	<p>освіти в Україні до 2020 р.;</p> <ul style="list-style-type: none"> - Указ Президента України «Про Національну стратегію розвитку освіти в Україні на період до 2021 року» (25.06.2013 р. № 344/2013); - Розпорядження Кабінету Міністрів України «Про затвердження плану заходів з реалізації Національної стратегії розвитку освіти в Україні на період до 2021 року» (04.09.2013 р. №). - 	<p>акредитації Білоцерківського національного аграрного університету;</p> <ul style="list-style-type: none"> - Положення про відділ забезпечення якості вищої освіти Білоцерківського національного аграрного університету; - Положення про моніторинг якості освітнього процесу в Білоцерківському національному аграрному університеті.
<p>1.2. Розроблення і затвердження програм. Заклади повинні реалізовувати процеси розроблення і затвердження своїх програм. Програми слід розробляти такими, щоб вони відповідали визначеним для них цілям, включаючи заплановані результати навчання. Необхідно чітко визначити й озвучити кваліфікації, отримані в результаті навчання за програмою; вони повинні відповідати певному рівню національної рамки кваліфікацій вищої освіти, а отже й Рамці кваліфікацій Європейського простору вищої освіти</p> <p>Institutions should have</p>	<ul style="list-style-type: none"> - Закон України «Про освіту» (ст. 33); - Закон України «Про вищу освіту» (п. 17 ч. 1 ст. 1, ч. 3 ст. 10, п. 8 ч.1 ст. 36); - Закон України «Про ліцензування видів господарської діяльності» від 02 березня 2015 р.; - Наказ МОН України від 16.09.2014 р. №1048 «Про затвердження Плану заходів МОН щодо виконання Закону України від 01.07.2014 р. №1556-VII «Про вищу освіту»; - Наказ МОН України від 26.01.2015 №47 «Про особливості формування навчальних планів на 2015/2016 навчальний рік»; - Наказ МОН України від 01 червня 2016 № 600 «Про затвердження та введення в дію Методичних рекомендацій щодо розроблення стандартів вищої освіти» (у редакції наказу Міністерства освіти і науки 	<ul style="list-style-type: none"> - Положення про освітні програми в Білоцерківському національному аграрному університеті; - Положення про гарантії освітньої програми і робочу групу у Білоцерківському національному аграрному університеті; - Положення про систему внутрішнього забезпечення якості освіти та освітньої діяльності в Білоцерківському національному аграрному університеті; - Положення про робочу програму навчальної дисципліни в Білоцерківському національному аграрному університеті.

<p>processes for the design and approval of their programmes. The programmes should be designed so that they meet the objectives set for them, including the intended learning outcomes. The qualification resulting from a programme should be clearly specified and communicated, and refer to the correct level of the national qualifications framework for higher education and, consequently, to the Framework for Qualifications of the European Higher Education Area.</p>	<p>України від «21» грудня 2017 № 1648);</p> <ul style="list-style-type: none"> - Лист МОН України від 13.03.2015 р. №1/9-126 «Щодо особливостей організації освітнього процесу та формування навчальних планів у 2015/2016 навчальному році»; - Лист МОН України від 28.04.2017 р. № 1/9-239 «Про примірний зразок освітньо-професійної програми для першого 	
<p>1.3. Студентоцентроване навчання, викладання та оцінювання. Заклади повинні забезпечити реалізацію програм таким чином, щоб заохотити студентів брати активну участь у розвитку освітнього процесу, а оцінювання студентів відображало цей підхід</p> <p>Institutions should ensure that the programmes are delivered in a way that encourages students to take an active role</p>	<ul style="list-style-type: none"> - Закон України «Про освіту» (ст. 58); - Закон України «Про вищу освіту» (п. 5, 6 ст. 40); - Постанова Кабінету Міністрів України від 28 грудня 2016 р. № 1050 «Деякі питання стипендіального забезпечення» 	<ul style="list-style-type: none"> - Положення про організацію освітнього процесу в Білоцерківському національному аграрному університеті; - Положення про оцінювання результатів навчання здобувачів вищої освіти в Білоцерківському національному аграрному університеті; - Положення про організацію і контроль позааудиторної самостійної роботи здобувачів вищої освіти в Білоцерківському національному аграрному університеті; - Положення про вибіркові навчальні дисципліни у Білоцерківському національному аграрному університеті; - Положення про порядок ліквідації академічних заборгованостей у Білоцерківському національному аграрному університеті; - Положення про опитування щодо якості освітньої діяльності Білоцерківського національного аграрного університету; - Порядок використання коштів для надання матеріальної

<p>in creating the learning process, and that the assessment of students reflects this approach.</p>		<p>допомоги та заохочення студентів і аспірантів Білоцерківського національного аграрного університету;</p> <ul style="list-style-type: none"> - Правила призначення і виплати академічних та соціальних стипендій у Білоцерківському національному аграрному університеті; - Положення про центр патріотичного виховання молоді Білоцерківського національного аграрного університету.
<p>1.4. Зарахування, навчання, визнання кваліфікацій і сертифікація студентів. Заклади повинні послідовно застосовувати визначені наперед та опубліковані інструкції, що охоплюють усі стадії «життєвого циклу» студента, наприклад, зарахування, досягнення, визнання та атестацію</p> <p>Institutions should consistently apply pre-defined and published regulations covering all phases of the student “life cycle”, e.g. student admission, progression, recognition and certification.</p>	<ul style="list-style-type: none"> - Закон України «Про вищу освіту» (ст. 6, 7, розділ VIII (ст. 44, 45, 46); - Постанова КМУ від 12.08.2015 р. № 579 «Про затвердження Положення про порядок реалізації права на академічну мобільність»; - Наказ МОН України від 06.06.1996 р. N 191/153 «Про затвердження Положення про академічні відпустки та повторне навчання в вищих закладах освіти»; - Положення про порядок переведення, відрахування та поновлення студентів вищих закладів освіти, затверджене наказом Міністерства освіти і науки України від 15.07.1996 р. № 245; - Постанова Кабінету Міністрів України від 31.03.2015 року № 193 «Про документи про вищу освіту (наукові ступені) державного зразка»; - Наказ МОН України від 12.05.2015 №525 «Про затвердження форм документів про вищу освіту (наукові ступені) державного зразка та додатків до них, зразка академічної довідки» 	<ul style="list-style-type: none"> - Положення про організацію освітнього процесу в Білоцерківському національному аграрному університеті; - Положення про організацію і проведення практичної підготовки здобувачів вищої освіти у Білоцерківському національному аграрному університеті; - Положення про робочу програму навчальної дисципліни в Білоцерківському національному аграрному університеті; - Положення про організацію стажування і практичної підготовки здобувачів вищої освіти Білоцерківського національного аграрного університету за кордоном; - Правила прийому до вищого навчального закладу на відповідний рік; - Положення про порядок реалізації права на академічну мобільність у Білоцерківському національному аграрному університеті; - Положення про порядок визнання результатів навчання, отриманих шляхом неформальної та/або інформальної освіти у Білоцерківському національному аграрному університеті; - Положення про оцінювання результатів навчання здобувачів вищої освіти в Білоцерківському національному аграрному університеті; - Положення про переведення здобувачів вищої освіти на вакантні місця державного замовлення в Білоцерківському національному аграрному університеті; - Положення про створення та організацію роботи екзаменаційної (атестаційної) комісії в Білоцерківському національному аграрному університеті;

		<ul style="list-style-type: none"> - Положення про диплом з відзнакою у Білоцерківському національному аграрному університеті; - Положення про порядок перезарахування освітніх компонентів освітніх програм, визначення академічної різниці та її ліквідації в Білоцерківському національному аграрному університеті.
<p>1.5. Викладацький склад. Заклади повинні переконатись у компетентності своїх викладачів. Вони повинні застосовувати чесні і прозорі процеси щодо прийняття на роботу та розвитку персоналу</p> <p>Institutions should assure themselves of the competence of their teachers. They should apply fair and transparent processes for the recruitment and development of the staff.</p>	<ul style="list-style-type: none"> - Закон України «Про освіту» (ст. 54, 57-61); - Закон України «Про вищу освіту» (ст. 52-60). - Постанова КМУ від 12 серпня 2015 р. № 579 «Про затвердження Положення про порядок реалізації права на академічну мобільність»; - Постанова КМ України від 19 серпня 2015 р. № 656 «Деякі питання реалізації статті 54 Закону України «Про вищу освіту»; - Постанова КМУ від 30.12.2015 р. № 1187 «Про затвердження Ліцензійних умов провадження освітньої діяльності закладів освіти (Кадрові вимоги щодо забезпечення провадження освітньої діяльності у сфері вищої освіти розміщені у додатку 12 до Ліцензійних умов у підпунктах 1-16 пункту 5 приміток до вказаного додатку)»; - Наказ МОН України від 24.01.2013 р. № 48 «Про затвердження Положення про підвищення кваліфікації та стажування педагогічних і науково-педагогічних працівників вищих навчальних закладів»; - Наказ МОН України від 05.10.2015 № 1005 «Про затвердження 	<ul style="list-style-type: none"> - Статут БНАУ ; - Колективний договір між адміністрацією та трудовим колективом Білоцерківського національного аграрного університету; - Положення про порядок заміщення посад (обрання і прийняття на роботу) науково-педагогічних (педагогічних) працівників Білоцерківського національного аграрного університету; - Положення про порядок розгляду атестаційних матеріалів здобувачів вчених звань професора, доцента в Білоцерківському національному аграрному університеті; - Правила внутрішнього розпорядку для працівників Білоцерківського національного аграрного університету; - Положення про планування, проведення та оцінювання відкритих занять викладачів у Білоцерківському національному аграрному університеті; - Положення про підвищення кваліфікації та стажування науково-педагогічних працівників Білоцерківського національного аграрного університету; - Положення про систему внутрішнього забезпечення якості освіти та освітньої діяльності в Білоцерківському національному аграрному університеті; - Положення про планування та облік роботи науково-педагогічних працівників в Білоцерківському національному аграрному університеті; - Етичний кодекс університетської спільноти; - Положення про академічну доброчесність у Білоцерківському національному аграрному університеті; - Положення про комісію з питань етики та академічної

	<p>Рекомендацій щодо проведення конкурсного відбору при заміщенні вакантних посад науково-педагогічних працівників та укладання з ними трудових договорів (контрактів)»;</p> <ul style="list-style-type: none"> - Наказ МОН України від 14.01.2016 № 13 «Про затвердження Порядку присвоєння вчених звань науковим і науково-педагогічним працівникам»; - Типове положення про атестацію педагогічних працівників, затверджене наказом МОН України від 06.10.2010 р. 	<p>добросесності у Білоцерківському національному аграрному університеті;</p> <ul style="list-style-type: none"> - Положення про порядок присвоєння почесного звання «Почесний професор Білоцерківського національного аграрного університету»; - Положення про порядок проведення конкурсу науково-дослідних проєктів у білоцерківському національному аграрному університеті; - Положення про преміювання, встановлення доплат та надбавок, надання матеріальної допомоги, щорічної грошової винагороди та матеріальної допомоги на оздоровлення у Білоцерківському національному аграрному університеті; - Положення про уповноважений підрозділ (особу) з питань запобігання та виявлення корупції Білоцерківського національного аграрного університету; - Положення про рейтингове оцінювання діяльності науково-педагогічних працівників Білоцерківського національного аграрного університету.
<p>1.6. Навчальні ресурси та підтримка студентів. Заклади повинні мати відповідне фінансування для навчальної та викладацької діяльності, забезпечуючи адекватні та легкодоступні навчальні ресурси і підтримку студентів</p> <p>Institutions should have appropriate funding for learning and teaching activities and ensure that adequate and readily accessible learning resources and student support</p>	<ul style="list-style-type: none"> - Закон України «Про освіту» (ст. 78) - Закон України «Про вищу освіту» (п.б. ст. 26); - Постанова КМУ від 30.12.2015 р. № 1187 «Про затвердження ліцензійних умов провадження освітньої діяльності закладів освіти»; - Постанова КМУ від 12 серпня 2015 р. № 579 «Про затвердження Положення про порядок реалізації права на академічну мобільність» 	<ul style="list-style-type: none"> - Правила призначення і виплати академічних та соціальних стипендій у Білоцерківському національному аграрному університеті; - Положення про організацію навчально-методичної роботи в Білоцерківському національному аграрному університеті; - Положення про робочу програму навчальної дисципліни в Білоцерківському національному аграрному університеті; - Порядок супроводу (надання допомоги) осіб з інвалідністю та інших маломобільних груп населення під час навчання та відвідування Білоцерківського національного аграрного університету; - Положення про відділ навчально-методичної та виховної роботи Білоцерківського національного аграрного університету; - Положення про Студентське наукове товариство Білоцерківського національного аграрного університету; - Положення про науково-дослідну лабораторію «Інформаційно-

<p>are provided.</p>		<p>аналітичного забезпечення досліджень в аграрній сфері Білоцерківського національного аграрного університету;</p> <ul style="list-style-type: none"> - Положення про порядок реалізації права на академічну мобільність у Білоцерківському національному аграрному університеті; - Положення про наукову бібліотеку Білоцерківського національного аграрного університету; - Положення про студентське самоврядування Білоцерківського національного аграрного університету.
<p>1.7. Управління інформацією. Заклади повинні забезпечити збір, аналіз і використання відповідної інформації для ефективного управління своїми програмами та іншою діяльністю</p> <p>Institutions should ensure that they collect, analyse and use relevant information for the effective management of their programmes and other activities.</p>	<ul style="list-style-type: none"> - Закон України «Про освіту» (ст. 79, 74) - Закону України «Про вищу освіту» (ст. 8); - Постанова КМУ від 13.07.2011 р. № 752 «Про створення Єдиної державної електронної бази з питань освіти» 	<ul style="list-style-type: none"> - Положення про організацію освітнього процесу в Білоцерківському національному аграрному університеті; - Положення про систему внутрішнього забезпечення якості освіти та освітньої діяльності в Білоцерківському національному аграрному університеті; - Положення про групи зі змісту та якості освіти в Білоцерківському національному аграрному університеті; - Положення про систему управління навчанням Moodle в Білоцерківському національному аграрному університеті; - Положення про оцінювання результатів навчання здобувачів вищої освіти в Білоцерківському національному аграрному університеті; - Положення про кафедру Білоцерківського національного аграрного університету; - Положення про відділ маркетингу, ліцензування та акредитації Білоцерківського національного аграрного університету; - Положення про відділ медіа та інформаційних ресурсів і технологій Білоцерківського національного аграрного університету; - Положення про редакційно-видавничий відділ Білоцерківського національного аграрного університету; - Положення про наукову бібліотеку Білоцерківського національного аграрного університету.
<p>1.8. Публічна інформація. Заклади повинні публікувати</p>	<ul style="list-style-type: none"> - Закон України «Про освіту» (ст. 30); - Закон України «Про вищу освіту» ч. 	<ul style="list-style-type: none"> - Положення про систему внутрішнього забезпечення якості освіти та освітньої діяльності в Білоцерківському національному

<p>зрозумілу, точну, об'єктивну, своєчасну та легкодоступну інформацію про свою діяльність, включаючи програми</p> <p>Institutions should publish information about their activities, including programmes, which is clear, accurate, objective, up-to date and readily accessible.</p>	<p>2 ст. 16, п.п.4 п.3 ст.32, ст. 79;</p> <ul style="list-style-type: none"> - Закон України «Про інформацію»; - Закон України «Про доступ до публічної інформації» 	<p>аграрному університеті.</p>
<p>1.9. Поточний моніторинг і періодичний перегляд програм.</p> <p>Заклади повинні проводити моніторинг і періодичний перегляд програм, щоб гарантувати, що вони досягають встановлених для них цілей і відповідають потребам студентів і суспільства. Ці перегляди повинні вести до безперервного вдосконалення програми. Про будь-які дії, заплановані або вжиті як результат перегляду, слід інформувати всі зацікавлені сторони</p> <p>Institutions should monitor and periodically review their</p>	<ul style="list-style-type: none"> - Закону України «Про вищу освіту» (п.2 ч. 2 ст. 16) 	<ul style="list-style-type: none"> - Положення про організацію освітнього процесу в Білоцерківському національному аграрному університеті; - Положення про освітні програми в Білоцерківському національному аграрному університеті; - Положення про систему внутрішнього забезпечення якості освіти та освітньої діяльності в Білоцерківському національному аграрному університеті; - Положення про групи зі змісту та якості освіти в Білоцерківському національному аграрному університеті; - Положення про оцінювання результатів навчання здобувачів вищої освіти в Білоцерківському національному аграрному університеті; - Положення про моніторинг якості освітнього процесу в Білоцерківському національному аграрному університеті; - Положення про Ради роботодавців у Білоцерківському національному аграрному університеті.

<p>programmes to ensure that they achieve the objectives set for them and respond to the needs of students and society. These reviews should lead to continuous improvement of the programme. Any action planned or taken as a result should be communicated to all those concerned.</p>		
<p>1.10. Циклічне зовнішнє забезпечення якості. Заклади повинні проходити зовнішнє забезпечення якості відповідно до ESG на циклічній основі. Institutions should undergo external quality assurance in line with the ESG on a cyclical basis.</p>	<ul style="list-style-type: none"> - Закон України «Про освіту» (ст. 46, 48, 49); - Закон України «Про вищу освіту» (ст. 24, ст. 25); - Закон України «Про ліцензування видів господарської діяльності»; - Постанова КМУ № 1187 від 30.12.2015 р. «Про затвердження Ліцензійних умов провадження освітньої діяльності закладів освіти». 	<ul style="list-style-type: none"> - Положення про систему внутрішнього забезпечення якості освіти та освітньої діяльності в Білоцерківському національному аграрному університеті.

5.1. Матриця забезпечення програмних результатів навчання обов'язковими компонентами освітньо-професійної програми

Програмні результати навчання (ПРН)	Обов'язкові компоненти освітньо-професійної програми																																									
	ОК 1	ОК 2	ОК 3	ОК 4	ОК 5	ОК 6	ОК 7	ОК 8	ОК 9	ОК 10	ОК 11	ОК 12	ОК 13	ОК 14	ОК 15	ОК 16	ОК 17	ОК 18	ОК 19	ОК 20	ОК 21	ОК 22	ОК 23	ОК 24	ОК 25	ОК 26	ОК 27	ОК 28	ОК 29	ОК 30	ОК 31	ОК 32	ОК 33	ОК 34	ОК 35	ОК 36	ОК 37	ОК 38	ОК 39			
ПРН 01		*	*								*		*																													
ПРН 02		*	*					*	*		*																*															
ПРН 03															*				*	*						*	*									*		*	*	*	*	
ПРН 04				*	*					*			*	*			*	*			*	*	*		*	*	*	*	*			*	*				*	*	*	*	*	
ПРН 05				*	*		*			*					*		*	*			*	*	*	*	*	*			*	*			*	*			*	*	*	*	*	
ПРН 06		*			*	*				*	*	*		*	*	*	*				*	*	*	*	*	*	*	*	*	*	*	*	*	*	*	*	*	*	*	*	*	
ПРН 07												*			*			*			*	*		*	*	*	*	*	*	*	*	*	*	*	*	*	*	*	*	*		
ПРН 08				*														*		*	*		*	*	*	*	*	*	*	*	*	*	*	*	*	*	*	*	*	*	*	
ПРН 09								*											*	*											*	*							*	*	*	
ПРН 10				*														*								*				*	*					*	*	*	*	*		
ПРН 11				*	*		*		*			*		*		*		*			*	*	*	*	*	*	*	*	*	*	*	*	*	*	*	*	*	*	*	*	*	
ПРН 12				*									*	*		*					*	*	*	*	*	*	*	*	*	*	*	*	*	*	*	*	*	*	*	*	*	
ПРН 13	*						*											*																				*	*	*	*	
ПРН 14			*								*							*								*	*	*	*	*	*	*	*	*	*	*	*	*	*	*	*	
ПРН 15			*					*		*		*	*	*		*		*			*	*	*	*	*	*	*	*	*	*	*	*	*	*	*	*	*	*	*	*	*	*
ПРН 16	*		*	*		*	*	*	*	*	*	*				*			*	*	*	*	*	*	*	*	*	*	*	*	*	*	*	*	*	*	*	*	*	*	*	*
ПРН 17	*	*				*		*								*		*			*	*	*	*	*	*	*	*	*	*	*	*	*	*	*	*	*	*	*	*	*	*
ПРН 18				*									*	*													*				*	*							*	*	*	*

